



SKAUN KOMMUNE

Søknad om avkjørsel til kommunal vei

Det søkes om			
Ny avkjørsel (sett kryss)		<input type="checkbox"/>	
Utvida bruk av eksisterende avkjørsel (sett kryss)		<input type="checkbox"/>	
Søker			
<i>Søker bekrefter med sin underskrift at vilkårene under "Informasjon/veiledning" følges.</i>			
Søker (firma/etat/person):	Dato:	Underskrift og stempel:	
Kontaktperson:	Telefon	Mobil:	Telefaks
E-post:			
Plassering av avkjørsel			
<i>Her ønskes utført opparbeidelse eller endring av eksisterende avkjørsel:</i>			
Gate-/vegnavn/vegnummer:	Gnr:	Bnr:	Grunneier:
Gate-/vegnavn/vegnummer:	Gnr:	Bnr:	Grunneier:

NB: Kart som viser avkjørselssted skal legges ved.

Avkjørselen skal nyttes til	
Formål:	
Tidspunkt for opparbeidelse	
Start (dato, uke eller måned):	Slutt (dato, uke eller måned):
Avkjørselen benyttes fra før av	



Ytterligere dokumentasjon

Ved graving i den kommunale vegen skal følgende skjema benyttes, dette skjema leveres av ansvarlig utførende.

Gravemelding.

Hvis arbeidet medfører stenging eller innsnevring av den kommunale vegen (under arbeidet) skal følgende skjema benyttes:

Søknad om stenging eller innsnevring av kommunal veg.

Underskrift

Sted og dato:

Underskrift:

INFORMASJON / VEILEDNING

Tillatelse til å nytte/bygge avkjørsel fra offentlig veg blir gitt med hjemmel i § 40 i Vegloven. Veglovens § 43 med tilhørende forskrifter og Kommunalteknisk veileder for Skaun kommune bestemmer hvordan en avkjørsel skal være utformet.

Avkjørselstillatelsen kan godkjennes på følgende vilkår:

- Avkjørsel til et fåtall boliger (1-3 boliger), hytter og driftavkjørsel til jord-/ skogbruk utformes normalt som type P. Hvis boligen benytter slamavskiller så anbefales avkjørsel type LL.
- Hovedavkjørsel til gårdsbruk, mindre boligområder (under 7 boliger) og hytteområder utformes normalt som type LL.
- Avkjørsel til boligområder, industriområder og service- anlegg langs offentlig vei utformes som kryss, (jfr. Vegnormalene).
- Vann fra private avkjørsler skal bortledes på egen eiendom før kommunal vei.
- Det skal være 5 cm fall fra FRA den kommunale vegen de første to meterne i avkjørselen.

Type P (Personbil)

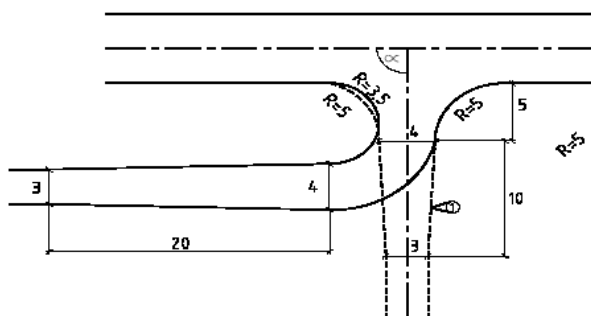

Type LL (Liten lastebil)

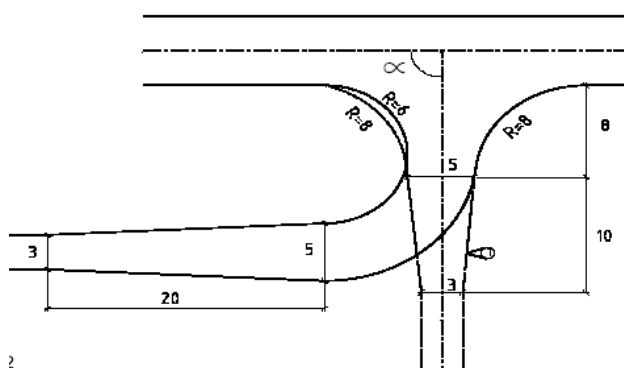

Sikt:

- Alt som hindrer oversikten innen siktsonen fjernes, og terrenget skal om nødvendig avplaneres slik at dette ingen steder ligger høyere enn 0,5m over kjørebanelen.
- Planter som blir høyere enn 0,5m tillates heller ikke plantet, i siktsonen

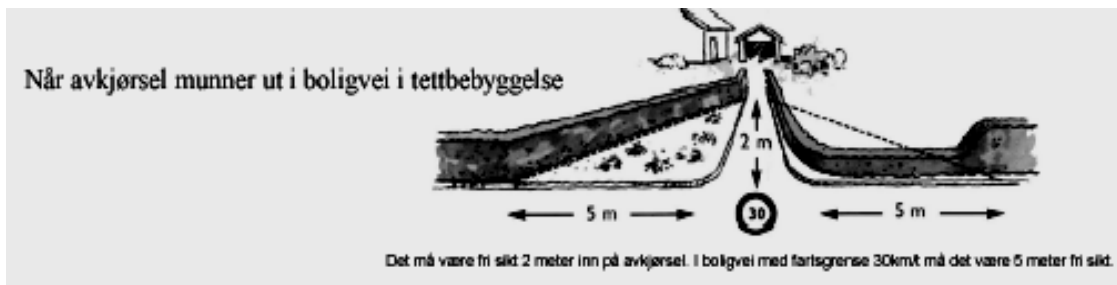
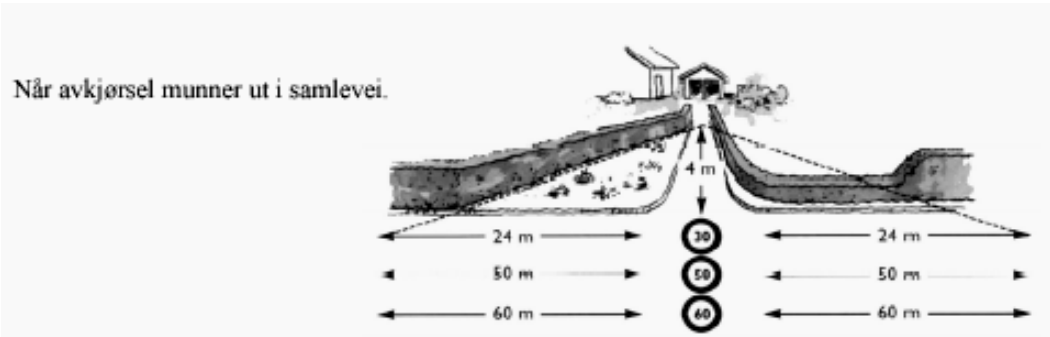

Avkjørselstillatelsen vil først vurderes og evt. godkjennes av Teknisk kontor før opparbeidelse. Når avkjørslene er ferdig vil Driftskontoret gi endelig godkjenning for at avkjørslene er opparbeidet i henhold til kravene. Ta kontakt med Ole Martin Føll (Tlf 72 86 72 35) for endelig godkjenning.

Godkjenning	
Godkjenning av Teknisk kontor FØR avkjørselen er opparbeidet Sted/Dato:	Underskrift og stempel fra kommunen:
Godkjenning av Driftskontor ETTER avkjørselen er opparbeidet Sted/Dato:	Underskrift og stempel fra kommunen: